

## Működés

### A. Élesítve

Nyomja meg az élesítés gombot egyszer, a sziréna egyszer megszólal, az index egyszer felvillan. ACC ON élesedik, az ablakok bezáródnak automatikusan. 3 másodperc múlva az ajtók bezáródnak és érzékelés alá kerülnek. 15 másodperc múlva a mikrohullámú szenzor is bekapcsolódik és a LED is elkezd világítani. A rendszer élesedik.

### B. Hatástalanítva

Nyomja meg a hatástalanítás gombot egyszer, a sziréna kétszer megszólal és az index is kétszer felvillan. A rendszer hatástalanodik.

Tartsa lenyomva a hatástalanítás gombot 2 másodpercig, hogy kinyissa a csomagteret.

### C. Néma riasztás

Nyomja meg a némítás gombot egyszer, az index egyszer felvillan, a sziréna nem szólal meg, a központi zár automatikusan bezár, az ablakok bezárnak, a rendszer élesedik és a LED visszajelző elkezd világítani.

### D. Autókeresés

1. Élesített módban tartsa lenyomva az élesítés gombot két másodpercig, az index 15 másodpercig villog és a sziréna folyamatosan szól. Nyomja meg az élesítés gombot, hogy leállítsa a keresést. A rendszer éles módban marad.

2. Élesített módban tartsa lenyomva a némítás gombot két másodpercig, az index 10 másodpercig villog, de a sziréna nem szólal meg. Nyomja meg még egyszer a gombot, hogy a riasztást leállítsa. A rendszer élesített módban marad.

3. Bármilyen módban nyomja meg a keresés gombot, az index 15 másodpercig villog, a sziréna 15 másodpercig szól. Nyomja meg a gombot újra, hogy leállítsa a keresést.

## Funkciók

### 1. Élesítve

Amikor élesítve van a rendszer és ütés éri vagy felemelik az autót, akkor a sziréna megszólal, az index villog és a motor lezár. 40 másodperc múlva a riasztás abbamarad és a rendszer éles módban marad.

### 2. Sziréna leállítása

A sziréna hangosan szól, amikor riasztás van. Nyomja meg az élesítés gombot egyszer, hogy a szirénát leállítsa, de a rendszer élesítve maradjon.

### 3. Ablakemelés

Ha van elektromos ablakemelő és ablakemelő modul az autóban, akkor élesítés után, 15 másodpercen belül felemeli az ablakokat a rendszer.

### 4. Riasztási figyelmeztetés

Ha ütés miatt riasztás történik, akkor hatástalanításkor a sziréna szaggatottan szól.

Ha ajtónyitás vagy motorindítás miatt történik riasztás, akkor a sziréna folyamatosan szól.

### 5. Rablásgátlás

Haladás közben nyomja meg a némítás gombot egyszer, az index gyorsan kezd villogni, nyomja meg az élesítés gombot egyszer, hogy belépjen a rablásgátlásba. Ekkor az index gyorsan villog és a sziréna is szól, 15 másodperc múlva pedig a motor lezár. Nyomja meg újra az élesítés gombot, hogy kilépjen a rablásgátlásból.

### 6. Központi zár automatika

1. Haladás közben nyomja meg az élesítés vagy hatástalanítás gombot egyszer, hogy zárja vagy nyissa az ajtókat.

2. 15 másodperccel azután, hogy becsukja az ajtókat és a kulcsot ON pozícióra fordította, benyomja a lábfeket, akkor az ajtók bezáródnak.

3. Amikor a kulcsot OFF pozícióra fordítja, az ajtók automatikusan kinyílnak.

Megjegyzés: Ha valamelyik ajtó nincs jól becsukva vagy a kulcsot nem fordítja ON pozícióba, akkor a központi zár nem zár automatikusan.

### 7. Nem megfelelően becsukott ajtó figyelmeztetés

Amikor leparkol és valamelyik ajtót nem csukja be teljesen, és a kulcs nincs ACC ON pozíción, akkor az index 30 másodpercig villog, hogy figyelmeztesse a többi autót.

Amikor leparkol és valamelyik ajtót nem csukta be teljesen és a kulcs ACC ON pozíción van, akkor az index folyamatosan villog, amíg be nem csukja az ajtókat.

### 8. Automatikus újraélesedés

Ha hatástalanítás után 25 másodperccel egy ajtót sem nyit ki, vagy nem indítja be a motort, akkor a rendszer újraélesedik.

### 9. Motor lezárása

Bármilyen riasztás esetén lezár a motor.

### 10. Útszéli parkolás figyelmeztetés

Amikor az út mentén parkol és valamelyik ajtó nincs jól becsukva, akkor villog az index, hogy figyelmeztesse a többi autót.

#### 11.Vészhívás

Bármilyen módban nyomja meg a keresés gombot és a sziréna 15 másodpercig szól, az indexlámpák villognak, hogy figyelmeztessen. Nyomja meg a hatástalanítás gombot, hogy kilépjen a funkcióból.

#### 12.Kikapcsolási memória

Amikor a rendszer kikapcsolódik és visszakapcsolják, akkor 3 másodpercen belül visszaáll az eredeti beállításokra.

#### 13.Nem megfelelően bezárt ajtó figyelmeztetés

Nyomja meg az élesítés gombot egyszer, hogy élesítse a rendszert, a sziréna egyszer megszólal, az index villog. Ha valamelyik ajtó nincs jól becsukva, az index villog és a sziréna 3szor megszólal, hogy figyelmeztessen. 30 másodperc után újra figyelmeztet.

#### 14.Élesítési figyelmeztetés

Ha 10 másodperccel azután, hogy kiszállt az autóból, még nem élesítette a rendszert, akkor az index háromszor felvillan, hogy emlékeztessen.

#### 15.Kódtanulás

Nyomja be a lábfeket, fordítsa a slusszkulcsot OFF-ról ON pozícióra 8-szor egymás után, az index felkapcsol, ekkor nyomja meg bármelyik gombot a távirányítón, az index kikapcsol. A távirányító rátanult a rendszerre. Maximum négy távirányító tanítható a riasztóra.

#### 16.Központi zár időzítés

Ha pneumatikus központi zár van az autóban, akkor a központi egységen a JP1 kapcsolót ON-ról OFF-ra kell állítani, azaz 0,5-ről 3,5 másodpercre.

#### 17.Nem megfelelően becsukott ajtó figyelmeztetés

Fordítsa a slusszkulcsot ON pozícióba, tartsa lenyomva a némítás gombot 2 másodpercig, ekkor a sziréna kétszer megszólal, hogy jelezze, bekapcsolódott a nem megfelelően becsukott ajtó figyelmeztetés. Tartsa lenyomva a némítás gombot 2 másodpercig, ekkor a sziréna kétszer megszólal, hogy jelezze, kikapcsolódott a nem megfelelően becsukott ajtó figyelmeztetés.

#### 18.Központi zár automatikus zárása (ACC ON)

Tartsa lenyomva két másodpercig az élesítés gombot, a sziréna kétszer megszólal, és az automatikus központi zár funkció bekapcsolódik.

Tartsa lenyomva két másodpercig az élesítés gombot, a sziréna egyszer megszólal, és az automatikus központi zár funkció kikapcsolódik.

#### Technikai adatok

##### Központi egység

- Működési feszültség: 12V±2V
- Statikus áram: 8mA
- LED kijelző áram: 5mA
- Ütésérzékelő áram: 1mA
- Kimenő áram: Indexek: 5A×2  
Sziréna: 10A
- Központi zár rendszer: 10A
- Működési frekvencia: 315/433Mhz

##### Távirányító:

- Működési feszültség: 12V/3V
- Statikus áram: 0mA
- Elem: 27A/CR2016
- Működési frekvencia: 315/433Mhz

Antenna

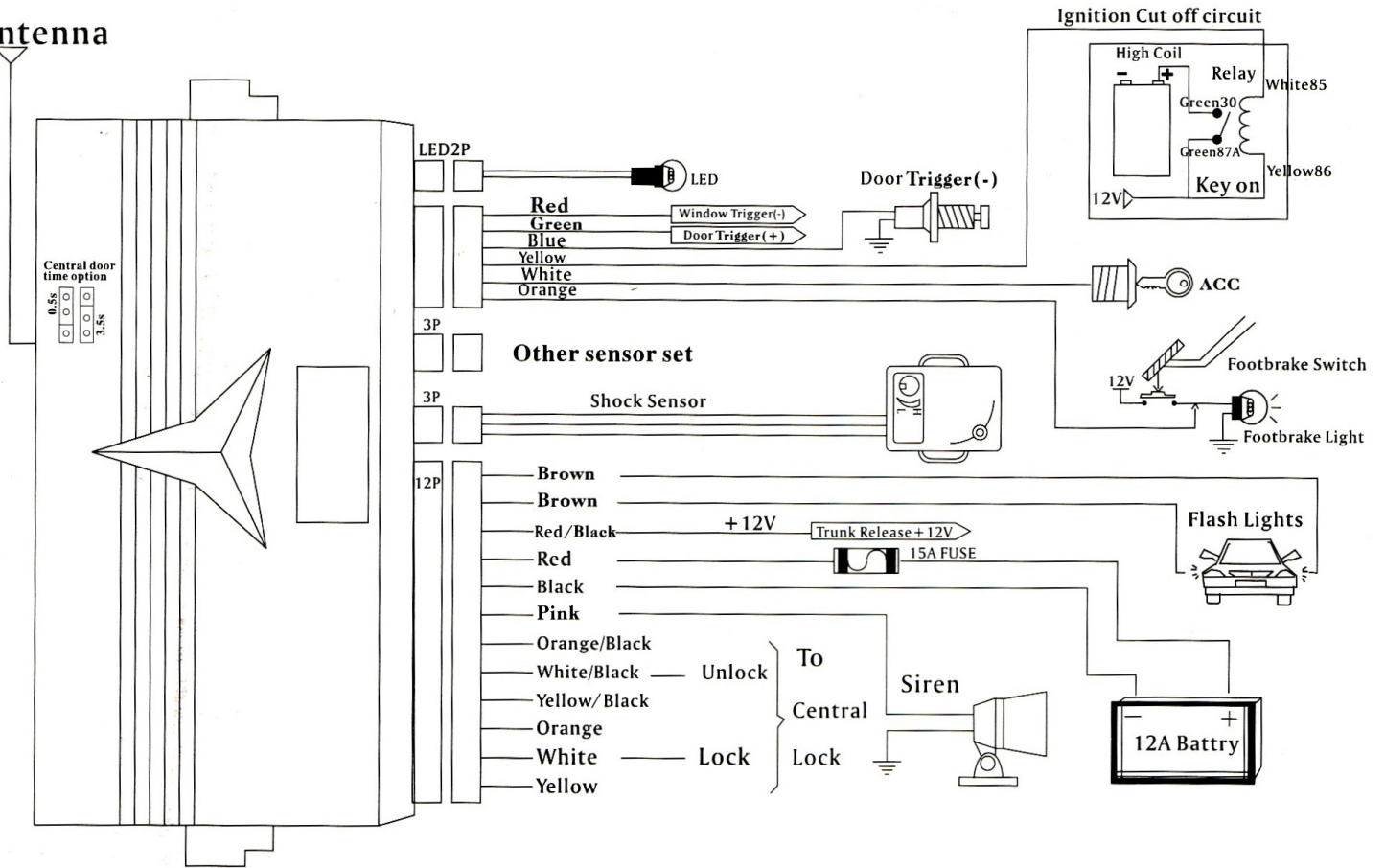

Központi zár bekötése

Negative trigger

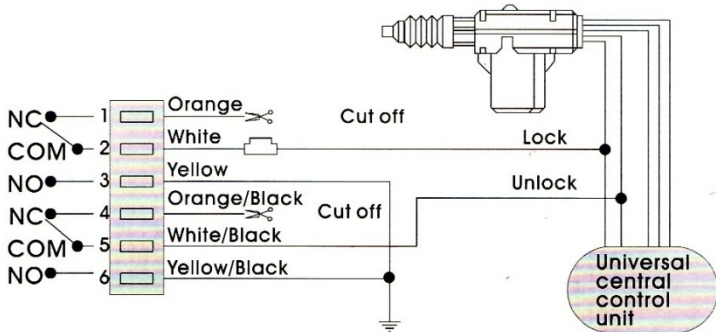

Positive trigger

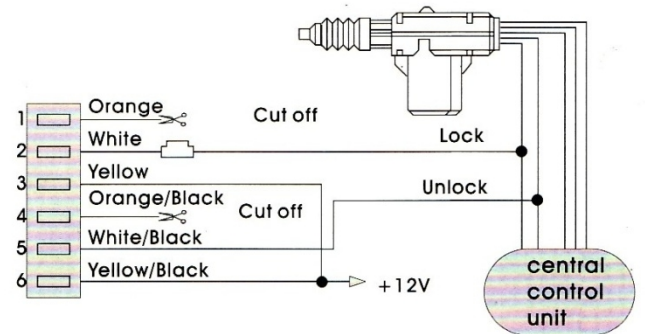

Positive/Negative trigger

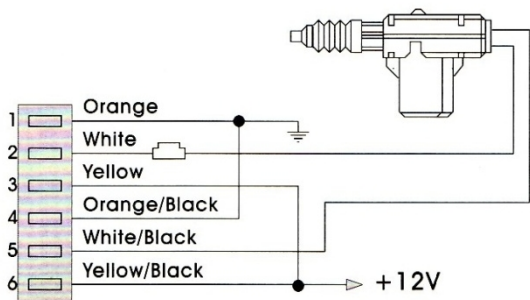

Please turn the jumper from ON to OFF on the PCB.

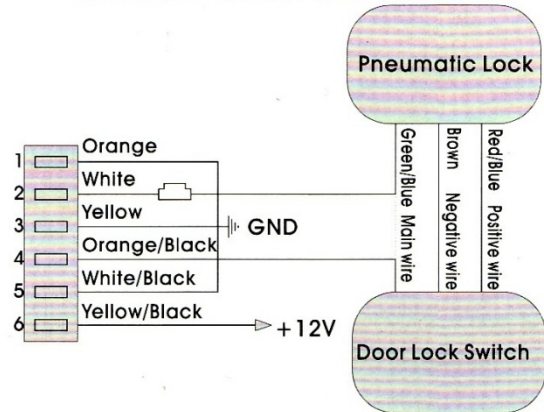

## Hibaelhárítás

- Beszerelés után a sziréna folyamatosan szól és nem lehet a távirányítóval leállítani:  
Ellenőrizze a csatlakozásokat  
Ellenőrizze a kapcsolókat  
Ellenőrizze a biztosítékokat  
Ellenőrizze, hogy a távirányító rá van-e tanítva a központi egységre  
Ha saját akkumulátoros szirénája van, ellenőrizze a kapcsoló pozícióját.
- A riasztó túl gyakran jelez mozgásra:  
Ellenőrizze az ütésérzékelő érzékenységet
- A sziréna riasztáskor nem szól:  
Ellenőrizze a szirénát  
Ellenőrizze a sziréna és a központi egység közti vezetékeket
- A távirányító nem vezérli a riasztót és a LED nem világít:  
Ellenőrizze az elem feszültségét  
Ellenőrizze, hogy a távirányító nem-e vizes  
Ellenőrizze, hogy a távirányító ép-e  
Ellenőrizze, hogy az elem nem ad-e le túl nagy feszültséget
- A távirányító nem vezérli a riasztót, de a LED világít  
Ellenőrizze az elem feszültségét  
Ellenőrizze, hogy az elem nem ad-e le túl nagy feszültséget  
Ellenőrizze a távirányító frekvenciáját  
Ellenőrizze, hogy a távirányító nem-e vizes  
Ellenőrizze, hogy a távirányító ép-e