

R-CON2

Automata ablakemelő és komfort modul

WLM02C

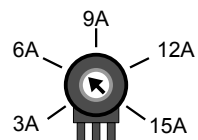

Bal ablak
áramkorlát állítás

Jobb ablak
áramkorlát állítás

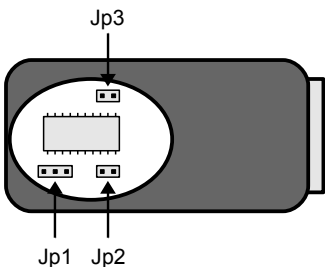

Jp1: jobb oldali két tűske összezárva pozitív, bal oldali két tűske összezárva negatív vezérlés (a gombokra vonatkozik).

Jp2: nyitott állapotban a gombok időzítéses módon (Opel-féle), zárt állapotban érintéses (Audi-féle) üzemmódban működnek. (bővebben lásd a *Működési leírást*)

Jp3: nyitott állapotban egyszerre, zárt állapotban egymás után húzza fel az ablakokat.

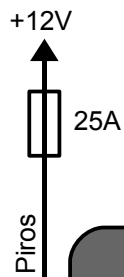

A riasztó bemenetekből csak az egyiket szükséges bekötni. Mind a két bemenet a szintes és impulzusos jelet is kezeli. Riasztó hiányában köthető a központi zár jelére is.

Szürke/Fehér – pozitív szintes és impulzusos

Szürke/Zöld – negatív szintes és impulzusos

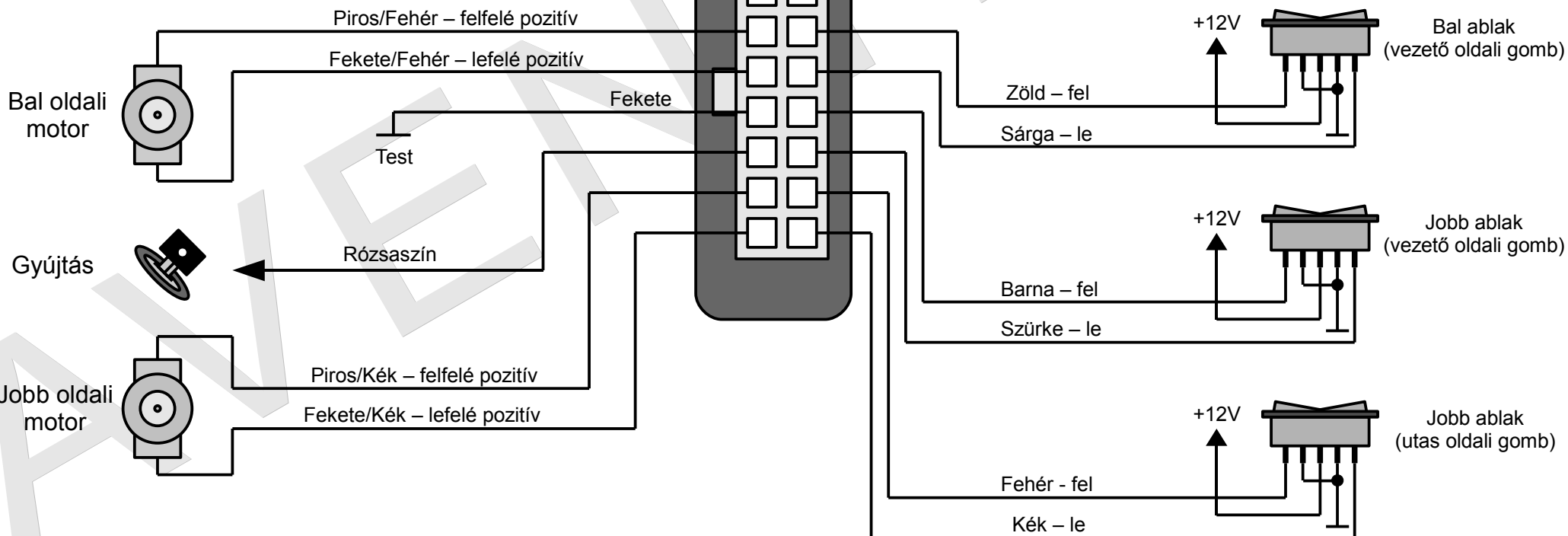

R-CON2

Automata ablakemelő és komfort modul

WLM02C

Ha nincs kapcsoló világítás, akkor nem szükséges külön pozitív szálát kivinni az ajtóba, hanem az alábbi rajz szerint kell a gombokat bekötni. Továbbá a Jp1-es jumpert negatív vezérlésre kell állítani.

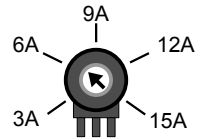

Bal ablak
áramkorlát állítás

Jobb ablak
áramkorlát állítás

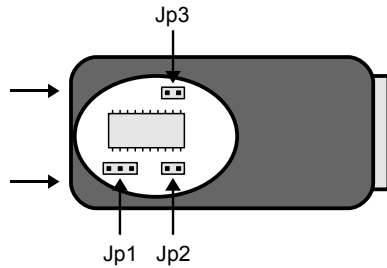

Jp1: jobb oldali két tűske összezárva pozitív, bal oldali két tűske összezárva negatív vezérlés (a gombokra vonatkozik).

Jp2: nyitott állapotban a gombok időzítéses módon (Opel-féle), zárt állapotban érintéses (Audi-féle) üzemmódban működnek. (bővebben lásd a *Működési leírást*)

Jp3: nyitott állapotban egyszerre, zárt állapotban egymás után húzza fel az ablakokat.

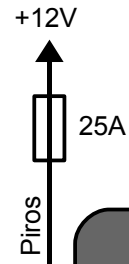

A riasztó bemenetekből csak az egyiket szükséges bekötni. Mind a két bemenet a szintes és impulzusos jelet is kezeli. Riasztó hiányában köthető a központi zár jelére is.

Szürke/Fehér – pozitív szintes és impulzusos

Szürke/Zöld – negatív szintes és impulzusos

